

MULTILIFT ULTIMA 21

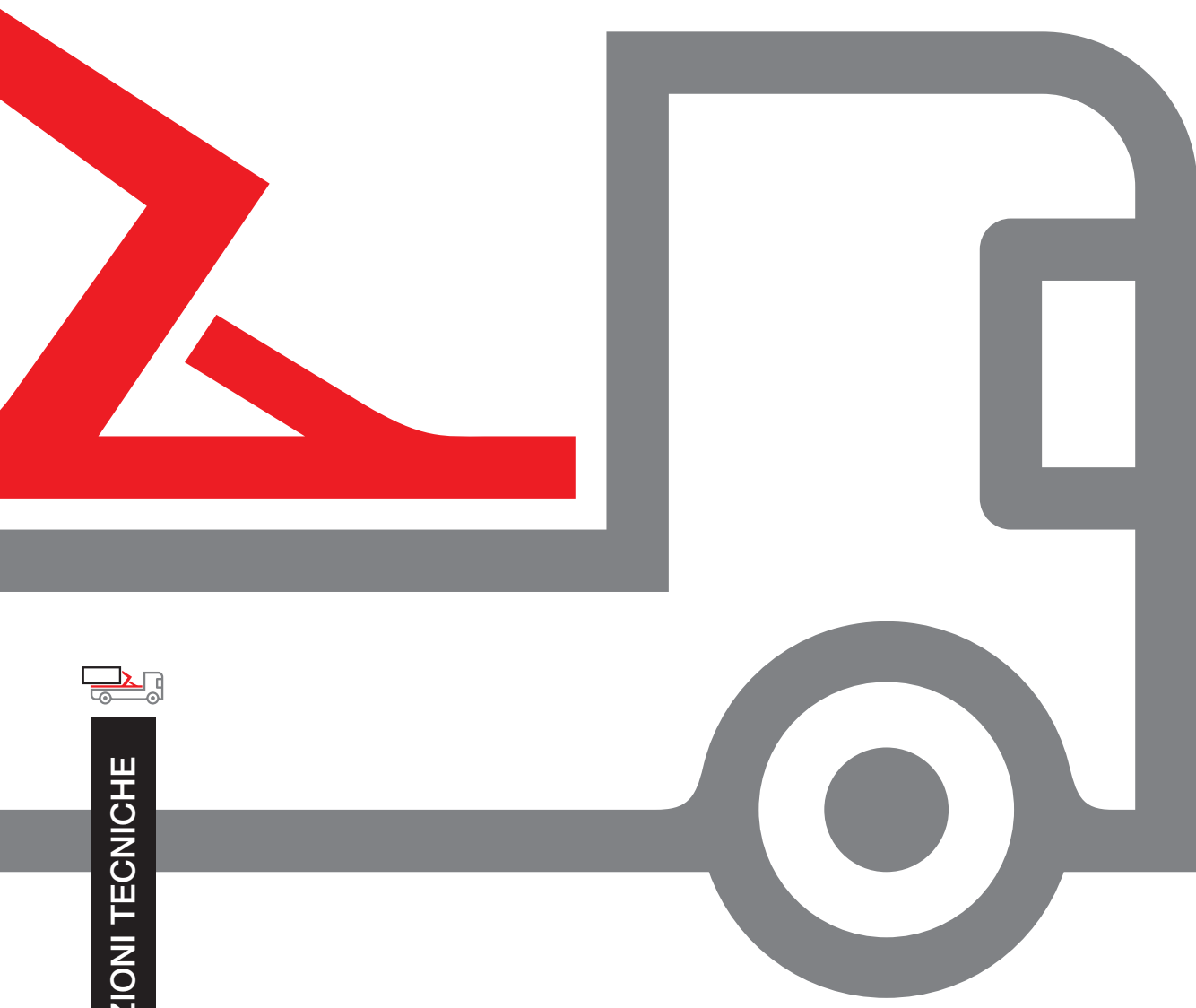

INFORMAZIONI TECNICHE

MULTILIFT ULTIMA 21S DATI TECNICI

Tipo	ULTIMA 21S							
Tipo di veicolo	3 assi							
PTT del veicolo (t)	26							
Capacità (t)	21							
Lunghezza scarrabile - G	46	51	53	56	56S	59	61	63
Peso attrezzatura (kg)*	2290	2380	2470	2500		2530	2550	2590
Angolo di ribaltamento (°)	50	49	53		49	53	49	46
Max. pressione di esercizio (Mpa)	30							
Flusso di olio raccomandato (l/min)	100							

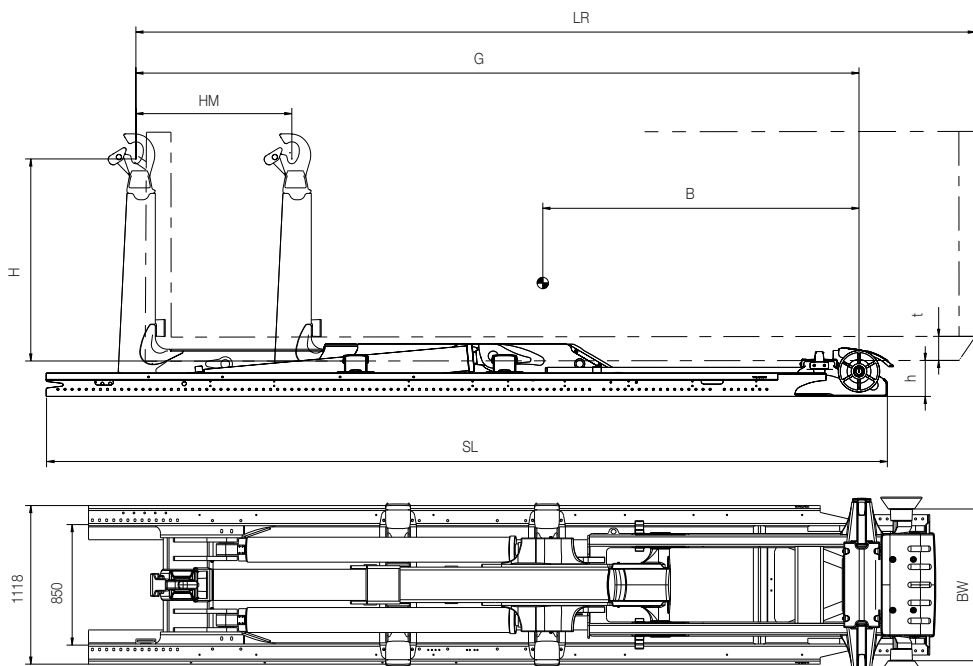

Dimensioni generali

Modello	ULTIMA 21S.46	ULTIMA 21S.51	ULTIMA 21S.53	ULTIMA 21S.56	ULTIMA 21S.56S	ULTIMA 21S.59	ULTIMA 21S.61	ULTIMA 21S.63
LR = Lunghezza della cassa (min - max) interna (m)	3,9 - 5,6	4,2 - 6,1	4,5 - 6,4	4,5 - 6,6	4,7 - 6,6	4,6 - 6,9	4,9 - 7,1	5,1 - 7,3
SL = Lunghezza controtelaio (mm)**	5333	5933	6563		6283	6563	6733	6883
B = Centro di gravità (mm)	2450	2700	2850	2950		3000	3150	3300
G = Lunghezza esatta scarrabile - G (mm)	4600	5100	5380	5580	5600	5880	6100	6330
HM = Movimento orizzontale (mm)	900	1100		1300	1100	1450		
h = Altezza d'installazione (mm)***	250							
t = Altezza minima richiesta per il tunnel della cassa (mm)***	125							
HH = Altezza di presa (mm)***	1450							
BW = Larghezza della cassa (mm)***	1070							

* Il peso comprende i bloccaggi idraulici posteriori della cassa; non comprende il serbatoio dell'olio e l'olio.

** Potrebbe variare a seconda delle specifiche del paese.

*** La lunghezza del controtelaio (SL) può essere ridotta per raggiungere la lunghezza di installazione finale.

La lunghezza minima di installazione dipende dal paese e dalla posizione del distributore di comando.
Per conoscere l'esatta lunghezza di installazione si prega di contattare il proprio rivenditore MULTILIFT locale.

MULTILIFT ULTIMA 21Z DATI TECNICI

Tipo	ULTIMA 21Z				
Tipo di veicolo	3 assi				
PTT del veicolo (t)	26				
Capacità (t)	21				
Lunghezza scarrabile - G	51	53	56	59	61
Peso attrezzatura (kg)*	2690	2720	2770	2810	2840
Angolo di ribaltamento (°)	53	49		52	49
Max. pressione di esercizio (Mpa)	30				
Flusso di olio raccomandato (l/min)	100				

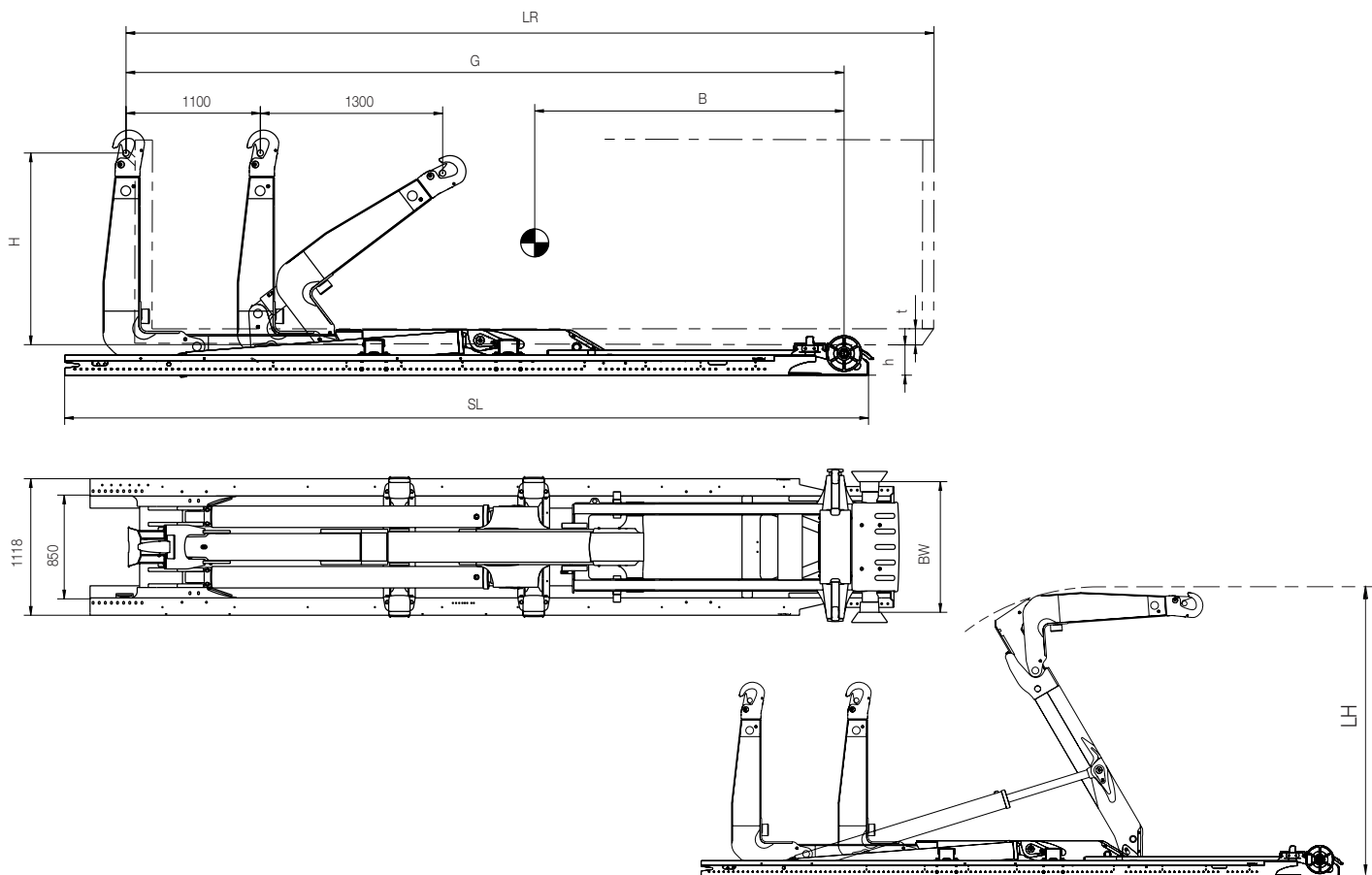

Dimensioni generali

Modello	ULTIMA 21Z.51	ULTIMA 21Z.53	ULTIMA 21Z.56	ULTIMA 21Z.59	ULTIMA 21Z.61
LR = Lunghezza della cassa (min - max) interna (m)	3,0 - 6,1	3,3 - 6,3	3,6 - 6,6	3,8 - 7,0	4,1 - 7,1
SL = Lunghezza controtelaio (mm)**	5753	5983	6283	6583	6783
B = Centro di gravità (mm)	2800	2950	3150	3350	3500
G = Lunghezza esatta scarrabile - G (mm)	5080	5310	5610	5880	6110
HM = Movimento orizzontale (mm)	2625	2720	2800	3066	
h = Altezza d'installazione (mm)**	250				
t = Altezza minima richiesta per il tunnel della cassa (mm)**	125				
HH = Altezza di presa (mm)**	1450				
BW = Larghezza della cassa (mm)**	1070				

* Il peso comprende i bloccaggi idraulici posteriori della cassa; non comprende il serbatoio dell'olio e l'olio.

** Potrebbe variare a seconda delle specifiche del paese.

*** La lunghezza del controtelaio (SL) può essere ridotta per raggiungere la lunghezza di installazione finale.

La lunghezza minima di installazione dipende dal paese e dalla posizione del distributore di comando.

Per conoscere l'esatta lunghezza di installazione si prega di contattare il proprio rivenditore MULTILIFT locale.

BUILT TO PERFORM

Hiab è il fornitore leader a livello mondiale delle attrezzature per la movimentazione di carichi su strada, servizi intelligenti e soluzioni connesse digitalmente. L'offerta di Hiab comprende attrezzature leader a livello di movimentazione dei carichi, tra cui gru caricatori HIAB, gru forestali e per il riciclaggio LOGLIFT e JONSERED, carrelli elevatori autotrasportati MOFFETT, scarrabili MULTILIFT e sponde montacarichi con marchi ZEPRO, DEL e WALTCO. Come pioniere del settore, il nostro impegno è teso ad aumentare l'efficienza nelle attività dei nostri clienti e a modellare il futuro della movimentazione intelligente dei carichi.

hiab.com

Hiab fa parte del gruppo Cargotec Corporation.

cargotec.com

Disconoscimento. Ci riserviamo il diritto di apportare modifiche. Illustrazioni, disegni e dati non sempre si riferiscono alla versione più recente dell'attrezzatura o al modello standard in produzione. I modelli sulle fotografie possono mostrare accessori o colori speciali.

hiab.com



MULTILIFT