



**DAF Trucks Paris S.A.S.**



**XD 450 FAN 6X2 Porteur PPP Porte engines**

**XD 450 FAN 6X2 Porteur PPP Porte engines**

---

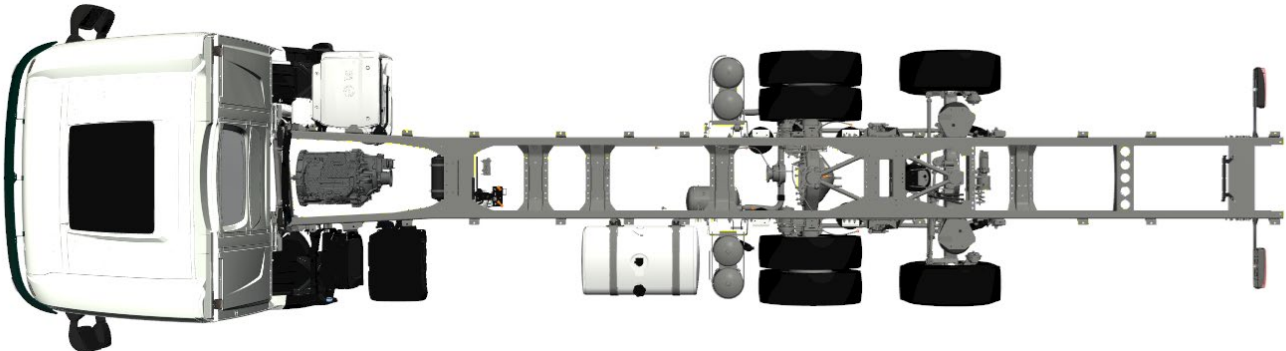
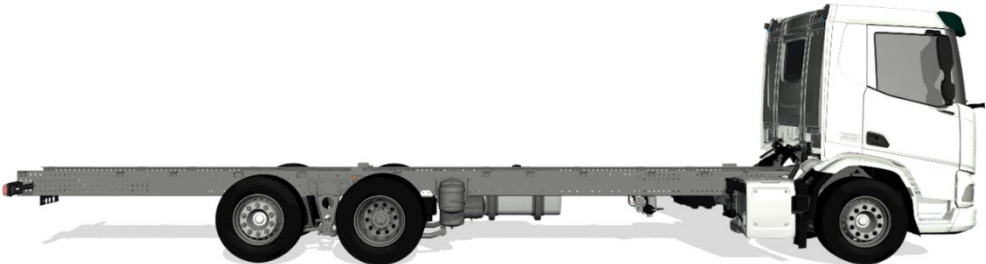
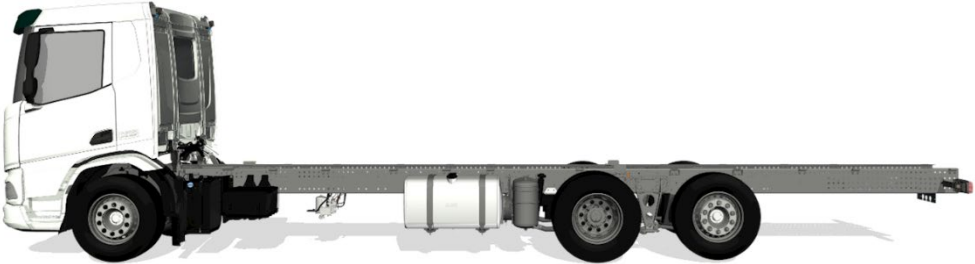

## Spécification XD 450 FAN 6X2 Porteur PPP Porte engins

Extérieur de la cabine	<ul style="list-style-type: none"> <li>- Deux gyrophares</li> <li>- Deux phares attelage LED pr paroi arrière cabine</li> <li>- Pare-soleil extérieur</li> <li>- Vitre arrière : double vitrage</li> <li>- Suspension de cabine: mécanique</li> <li>- Phares LED, phares de virage et feux antib.</li> <li>- Phares sans dispositif de réglage d'assiette</li> <li>- RÃ©troviseurs principaux</li> <li>- Syst. verrouillage centralisé, 3 clés, 2 télécmdes</li> <li>- Rétroviseurs principaux à surface convexe</li> <li>- Day Cab</li> <li>- Exécution avant du châssis : plaque inf.</li> <li>- Emmarchement cabine fixe</li> <li>- Faisceau des phares pour circulation à droite</li> <li>- Feux de jour à LED</li> <li>- Poignée + prtr : noir ; paroi lat : couleur cabine</li> <li>- Pare-brise avant</li> <li>- Verre trempé</li> <li>- DAF Corner View</li> <li>- Caméra arrière</li> </ul>
Couleurs	<ul style="list-style-type: none"> <li>- Caches rétro noirs pour cab couleur Crystal White</li> <li>- Marchepied inférieur de cabine Crystal White</li> <li>- Couleur cabine: E1980WHTe</li> <li>- Couleur châssis gris (standard)</li> <li>- Couleur de la rampe de phares : Crystal White</li> <li>- Couleur du pare-chocs : Crystal White</li> </ul>
Intérieur cabine	<ul style="list-style-type: none"> <li>- Climatisation cabine automatique</li> <li>- Pompe à chaleur résiduelle</li> <li>- Accoudoir sur les deux côtés du siège chauffeur</li> <li>- Alimentation des accessoires : standard</li> <li>- Siège conducteur : Luxury Air</li> <li>- Panneaux de portes : tissu doux</li> <li>- Télécommande ECAS avec fonctions étendues</li> <li>- Volant à gauche</li> <li>- Volant noir</li> <li>- Couleur de garniture intérieure cabine : Luxury</li> <li>- Finition du tableau de bord : Vision</li> <li>- Décoration intérieure de la cabine : Hexagon</li> <li>- Tissu mural de la cabine</li> <li>- Siège chauffeur, base fixe</li> <li>- Siège pass. : cinéma avec revêtement tissu</li> <li>- Siège passager, base fixe</li> <li>- Ceintures de sécurité noires</li> <li>- Compartiment de rangement au centre</li> <li>- Éclairage intérieur</li> <li>- Filtre à pollen</li> <li>- Lève-vitres : électriques</li> </ul>
Communication et gestion de conduite	<ul style="list-style-type: none"> <li>- Réglage limiteur vitesse 90 km/h</li> <li>- Etalonnage du tachygraphe</li> <li>- Tachygraphe numérique, VDO 1C version G2V2</li> <li>- Préparation pour connecteur FMS</li> <li>- PACCAR Connect</li> </ul>

## Spécification XD 450 FAN 6X2 Porteur PPP Porte engins

	<ul style="list-style-type: none"> <li>- DAF Infotainment Luxury avec haut-parleurs Luxury</li> <li>- Antennes : radio, 2 cellulaires, GNSS</li> <li>- Régulateur vitesse adaptatif avec FCW et AEBS-3</li> <li>- Régulateur de vitesse prédictif (PCC)</li> <li>- Assistant pour conduire efficiente</li> </ul>
Sûreté et sécurité	<ul style="list-style-type: none"> <li>- <b>Alarme de recul</b></li> <li>- <b>Interrupteur principal du châssis</b></li> <li>- Reconnaissance des limites de vitesse</li> <li>- DAF Drowsiness Detection</li> <li>- Alerte de franchissement de ligne</li> <li>- Contrôle de stabilité du véhicule (VSC)</li> <li>- Immobilisateur de base</li> <li>- Assistance au démarrage</li> <li>- DAF Side &amp; Turn Assist</li> <li>- Verrouillage antialcoolémie, préparé</li> <li>- Conforme aux réglementations R155 et R156 de l'ONU</li> </ul>
Suspension et essieux	<ul style="list-style-type: none"> <li>- <b>Dispositif de levage à commande automatique</b></li> <li>- Essieu avant 1, 8000 kg, indice charge pneu 156</li> <li>- <b>Avant : 8,00 t, pneumatique, 161 N</b></li> <li>- <b>Essieu arrière 1, 13000 kg, indice charge pneu 149</b></li> <li>- <b>Essieu arrière 2, 8000 kg, indice charge pneu 156</b></li> <li>- <b>Suspension avant pneumatique : moyenne</b></li> <li>- Pont AR: 13,00 t</li> <li>- Arrière : 20,00 t, suspension pneumatique, SR1344</li> <li>- Charge de l'essieu fou 8,0t</li> <li>- Rapport de charge sur essieu 11,5/7,5</li> <li>- Limiteur de charge 11,5 t</li> <li>- Dispositif de levage</li> </ul>
Roues et pneumatiques	<ul style="list-style-type: none"> <li>- <b>Essieu(x) avant : 385/55R22.5</b></li> <li>- <b>Deuxième essieu arr. mot./essieu fou : 385/55R22.5</b></li> <li>- <b>R1,315/70R22.5GO KMAXD2 154/150 L Traction CBA</b></li> <li>- <b>R2,385/55R22.5GO KMAXS2 160/000 K Steering BBA</b></li> <li>- <b>F1,385/55R22.5GO KMAXS2 160/000 K Steering BBA</b></li> <li>- Essieu(x) arrière moteurs : 315/70R22.5</li> <li>- Goodyear</li> <li>- Surveillance de la pression des pneus</li> <li>- Jantes acier, gris argenté</li> <li>- Enjoliveurs de roues gris argenté</li> <li>- Sans roue de secours</li> </ul>
Chaîne cinématique	<ul style="list-style-type: none"> <li>- <b>Moteur MX-11, 330 kW/449 CV. Badge cabine : 450</b></li> <li>- <b>Performances Eco</b></li> <li>- Transport standard, version Full</li> <li>- <b>Blocage de différentiel mécanique</b></li> <li>- Rapport essieu arrière 3,08</li> <li>- <b>TraXon 12 vit. 12TX2210 p. dir., 16,69-1,00</b></li> <li>- Valeurs d'émissions conformes à la norme Euro 6</li> <li>- Arrêt du ralenti moteur, 5 minutes</li> <li>- Boîte de vitesses automatique, TraXon, 12 rapports</li> <li>- Mode manŒuvre</li> <li>- Assistance à la traction 13,0 t</li> <li>- Boîte vit. auto avec cmde manuelle - Full</li> <li>- ASR</li> </ul>

## Spécification XD 450 FAN 6X2 Porteur PPP Porte engins

	- Moteur OBD-E H6 carburant B7
Equipements de freinage	- <b>MX Engine Brake</b> - Commande de frein de stationnement pneumatique - Compresseur 2 cylindres sans embrayage - Essieu arrière entraîné avec freins à disque
Châssis	- <b>Rés carburant alu 430 l G, hauteur 620 mm</b> - <b>Empattement 5,60 m / porte-à-faux arrière 3,15 m</b> - <b>Préparation pour phare d'attelage arrière</b> - <b>Feu arrière avec LED</b> - <b>Longerons 310/7,0 mm, renfort continu</b> - <b>Sortie d'échappement à droite</b> - Agencement standard des composants châssis - Tuyau d'échappement horizontal, bas - Unité EAS D, coffre batt horiz. et rés 45L AB G - Direction à 1 circuit - Certificat de direction européen (EEC) - Réservoirs à air en acier - Réservoir gauche - Barre anti-encastrement AV - Dispositif anti-projections - Supports provisoires de bloc optique arrière
Equipements d'attelage	- <b>Plaque d'iden., sans remorque, rem. 3 500 kg max.</b> - <b>Jonction de remorque électrique 24 V/2x7 broches</b> - <b>Traverse D137-Dc92-V40</b>
Superstructures et préparations carrosserie	- <b>Signaux et avertissements carrosserie câblés</b> - <b>Connecteur (châssis) de rég. régime moteur câblé</b> - <b>Commande ECAS</b> - <b>Feux de gabarit latéraux</b> - <b>Méthode de fix. carr. BAM 1, consoles de type B</b> - Connecteur(s) châssis pour équip. auxiliaires - Connecteur d'éclairage châssis supplémentaire - Préparation de châssis standard
Prise de force	- <b>Première PDF sur boîte de vitesses N./4c-U-32/25</b>
Alimentation électrique 24 V	- <b>Alternateur 130 A, batteries 2x230 Ah</b>
PTC et PTR	- <b>Chaîne cinématique, PTR 50 000 kg max classe 3</b> - Poids du châssis, PTC technique 27 000 kg max.
Conditions d'utilisation	- <b>Protection anti-projection de poussière</b> - Classe d'application 0 - Niveau sonore normal - Isolation de cabine normale - Température ambiante maximum 38° - Filtre à carburant chauffé intégré - Prise d'air avant
Assistance et entretien	- <b>Warranty Plus-Vehicule-3 ans-300 000 km</b> - Service ITS - Intervalle d'entretien standard - Les pièces utilisées pr fabrication incluent SVHC
Livraison du véhicule	- Homologation réception par type véhicule (WVTA) EU - Plaque d'identification standard - Immatriculation française - Langue du CoC : français (FR)

## Spécification XD 450 FAN 6X2 Porteur PPP Porte engins

---

	<ul style="list-style-type: none"><li>- Trousse à outils minimum</li><li>- Indication de CO2 : 0</li></ul>
Besoins du client	<ul style="list-style-type: none"><li>- Distribution</li><li>- <b>En pleine charge/à vide</b></li><li>- Fourgon</li><li>- Transport général</li><li>- Zone de fonctionnement française</li><li>- Normal</li><li>- Législation standard sur les transports</li><li>- Plat (0-3 %)&gt; Vallonné (3-6 %)/Montagneux (7-11 %)</li></ul>

---