

AUFBAUBESCHREIBUNG

MEILLER Dreiseitenkipper Typ9, Baumuster 19

-ladekranfähig-

- ERG
- DAF XBC FA 4x2 (18t)

DAF XBC (Musterdarstellung)



Passend für ein Fahrgestell mit folgenden Ausstattungen:

Typ:	DAF	
Baureihe:	XBC	
Achszahl:	Zweiachser 18t	
Antrieb:	4x2 FA, Blatt/Blatt	
Kipperpaket	Day Cab Meiller D212	Ohne
Radstand Kipper:	3.750 + 1.120 mm	Code 000088
Unterfahrschutz hinten:	starr,	Code 001623
Befestigungen:	BAM 3, Konsolen Typ B	in POV enthalten
Getriebe:	Handschaltgetriebe, 6-Gang	Code 008827
	Autom. Getriebe Powerline, 8-Gang	Code 007667
Nebenantrieb:	Handschalter, N./4c-U-32/25	Code 006328
	Powerline, P58-Z1-P25-294 c-R-1/214	Code 007684
Differenzial:	Mechanische Differenzialsperre	Code 002843
Zusatzausstattung:	Radkeil im Rahmenüberhang montiert	Code 003624
	Festverdraht. Aufbausignale & -warnungen	Code 007821
	Rückleuchtenhalterungen	Code 002652
	Seitenmarkierungsleuchten	Code 001503
	Elektroanschl. Anh. + EBS, 24V/2x7-polig	Code 000323
Empfehlung:	Hinten einfach verglast	Code 000915
Meiller Lieferumfang Nr.:	0023 0114 5??	Code 98001
Aufbaugewicht:	1.924 kg, ohne Sonderausstattung	
Kippbrückenmaße:	4.800 x 2.420 x 600 mm	
Bauhöhe:	330,5 mm	
Schutzdach:	200 mm	
Meiller Zusatzarbeiten	Einbau Kippersteuerung, hint. Unterfahrschutz	
Garantie:	12 Monate Meiller Garantie	Details TSI/Markt
POV - Text:	AE 1243	
	No Air Tank in Axle Bay forward of Rear Axle	
	Brake valve moved 100mm rearwards	
	Cross member D100-Dc92-V38, mounted	
	Coupling 4040G145, mounted	
	ELEC CON 24V/2x7+12V	
	PN CONNECTION PALM	
	32000 KG GCM	
	BAM1 Consoles Type B, mounted on chassis	
	1st console cent.front axle to cent.cons 583mm LHS	
	1st console cent.front axle to cent.cons 558mm RHS	

Restriktionen:

- 2nd console cent.front axle to cent.cons 1030mm
- Tipper air pipes (6x6 mm) in chassis (loop near gbox)
- Tipper air pipes (6x6 mm) in cab behind the seat
- Tipper control icon(s) on the DIP
- CMR mounting replicate 7.5T Meiller
- Parabelfederung vorne und hinten
- Hochgezogener Auspuff möglich
- Kein 9-Gang Handschalter
- Kein Allison-Getriebe
- Nur Batterien 2x125Ah

Beispielzeichnung: XBC FA 18t mit MEILLER Typ 9 -ladekranfähig-

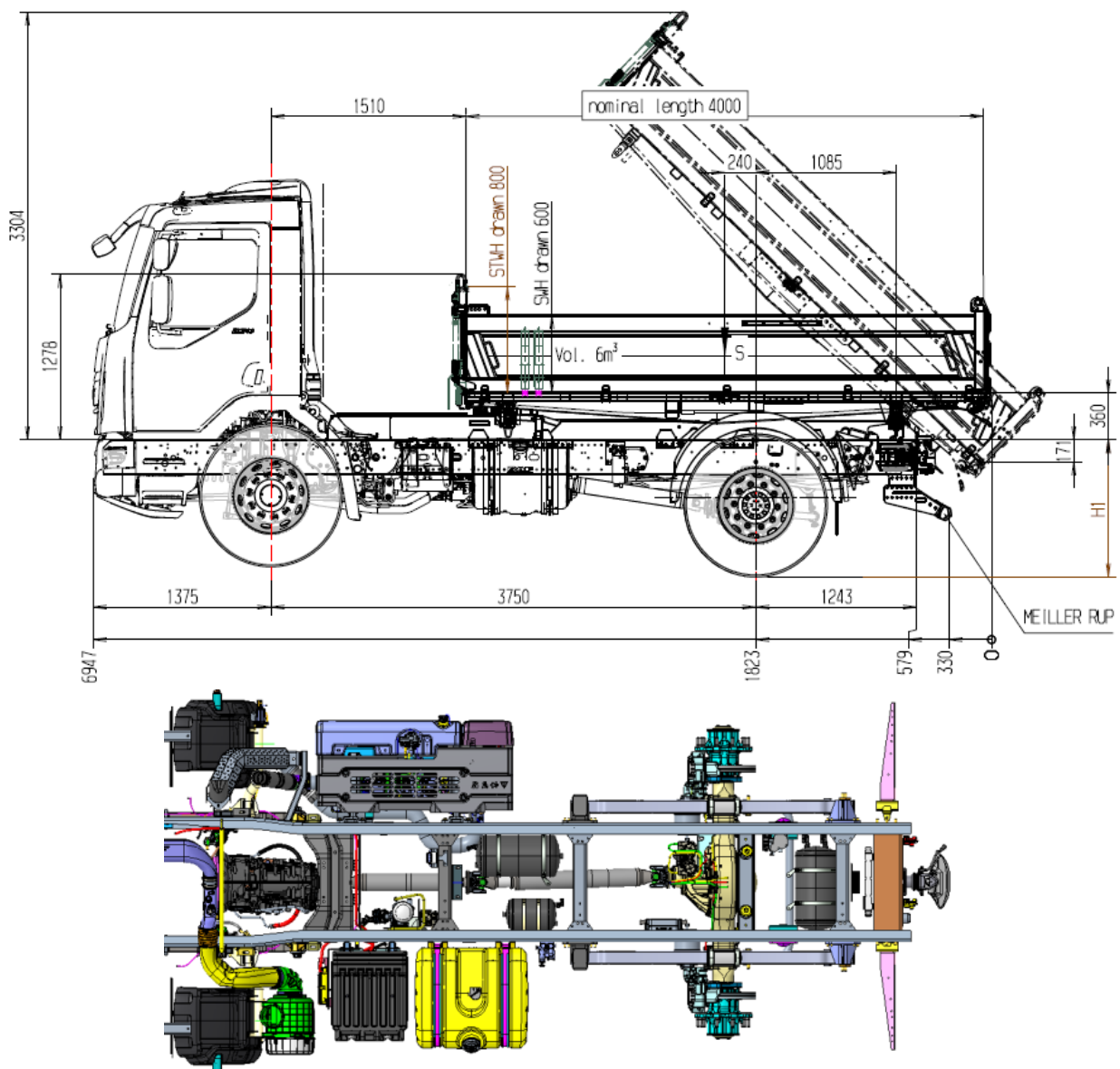

Beschreibung des Aufbaus: Kippbrückenfunktionen

- » 800 mm hohe geschraubte Stirnwand mit Haltegriffen und geschraubtem Leitblech je nach Platzbedarf
- » abklappbare Seitenwände mit Federentlastung und Geräuschdämpfung an den seitlichen, unteren Gelenkbändern
- » pendelnde und abklappbare Rückwand mit handbetätigten Klauenverschluss
- » Scheuerleisten am Obergurt der Seitenwände
- » ohne Eckrungen
- » Planenhaken integriert in den Gelenkbändern
- » Konturmarkierung (Reflektorstreifen seitlich weiß und hinten gelb)
- » diagonalstecksicher, um ein falsches Abstecken der Kippbrücke und damit verbundene Schäden beim Kippen auf die Seite oder nach hinten zu vermeiden

Ladekranvorbereitung:

- » verst. Hilfsrahmen im Bereich des Ladekrans; inkl. Umschalter für Kipper-/Kranbetrieb
- » Kranfreiraum im Bereich hinter dem Fahrerhaus
- » ausgelegt für Ladekräne mit max. Drehmoment 175 kNm
- » Ölbehälter für Kran mit Rücklauffilter (Ölvolumen 138l, Nutzungsvolumen für Kran 122l)
- » Hydraulikpumpe 270/63 (63 l/min), Dauerlaufpumpe (bitte stimmen Sie die Pumpe mit dem Kranhersteller ab)

Kippbrückenmaterial

- » Stirnwand 3,0 mm BS50 (HBW220) L-Jet
- » Bordwände 2,5 mm BS70 (HBW250) M-Jet
- » Boden 4,0 mm VS100 (HBW220)

Kippbrückenbauteile

- » Hydraulikpumpe 255/1 (43 cm³/U)
- » ½-Schalen-Kunststoffkotflügel
- » starrer Unterfahrschutz
- » Montage fahrgestellseitig gelieferter Seitenmarkierungsleuchten
- » Lampenhalter für Rückleuchten
- » Rückleuchtenschutz aus Stahlblech
- » Ungerastetes Sicherheitssenken nach UVV

Sonderausstattung Typ 9 (Fremdarbeiten für DAF)

- » 98003 Leitungen für Anhängerhydraulik (Abb. 1) 10 kg

- » 98004 Verstärkter Boden 5 mm – VSS 100 65 kg
- » 98005 Vorderwand-Fensterausschnitt Meiller
- » 98006 Zurringe, 5 Paar, mit 2t, Eckringe 8t, mit Leiter, Steuer geeignet 12 kg
- » 98007 Komfortpaket M-Jet klappbar
- » 98013 Farbe Kippbrücke wie Kabine
- » 98014 Farbe Kippbrücke abweichend, nicht metallic