

DAF Trucks Paris

## XB 290 FA 4X2 Porteur 18T

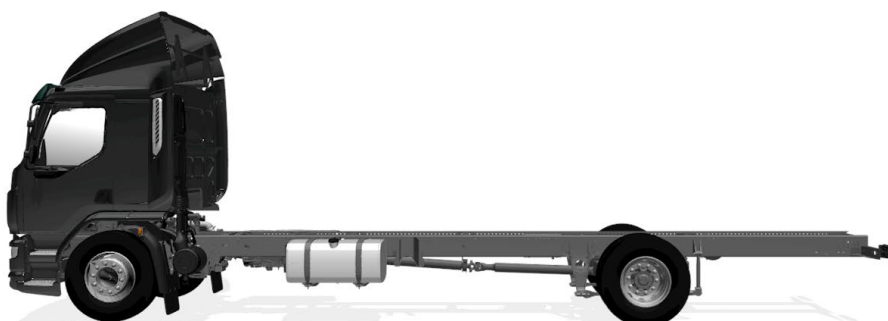
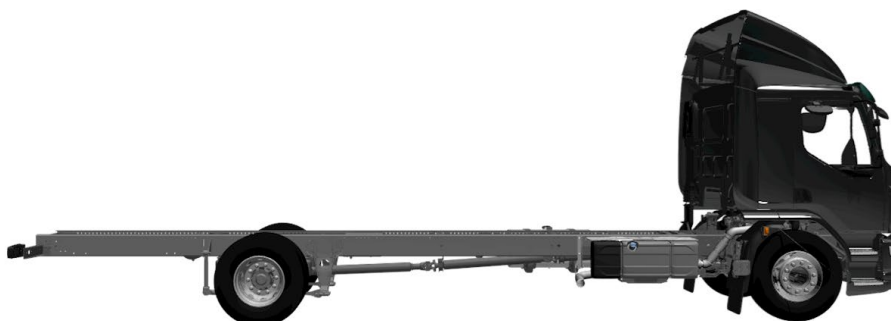
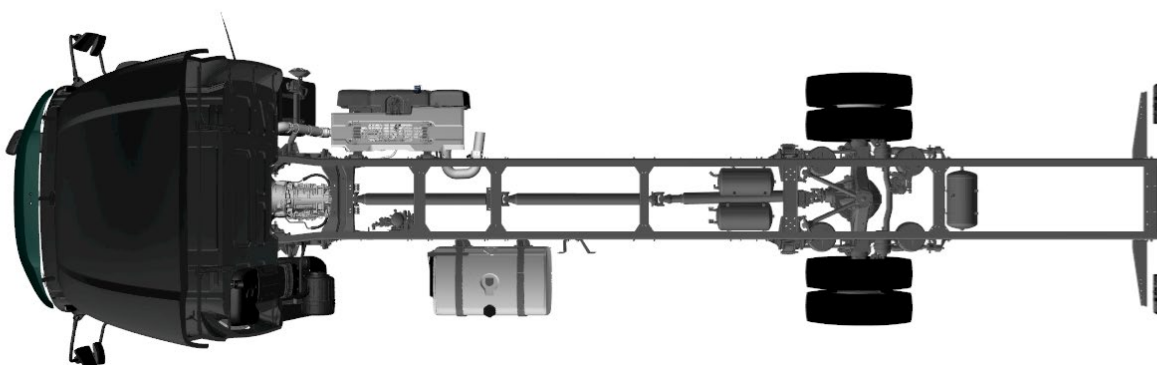
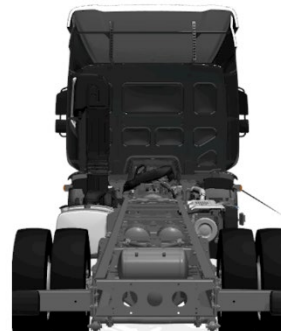

## XB 290 FA 4X2 Porteur 18T

Extérieur de la cabine	<ul style="list-style-type: none"> <li>- <b>Day Cab agrandie</b></li> <li>- <b>Visière pare-soleil externe verte translucide</b></li> <li>- <b>Feux de brouillard</b></li> <li>- <b>Syst. verrouillage centralisé, 3 clés, 2 télécm des</b></li> <li>- <b>Phares halogènes</b></li> <li>- Suspension de cabine: mécanique</li> <li>- Faisceau des phares pour circulation à droite</li> <li>- Feux de jour</li> <li>- Vitres teintées (vert)</li> <li>- 5 rétroviseurs</li> <li>- Rétroviseurs à réglage électrique</li> <li>- Bras de rétro. superstructure 2,50 -2,60 m</li> <li>- Antévisseur frontale</li> <li>- Caméra arrière</li> </ul>
Equipements aérodynamiques	<ul style="list-style-type: none"> <li>- <b>Extensions latérales longues (ensemble)</b></li> <li>- <b>Déflecteur de pavillon réglable haut (ensemble)</b></li> </ul>
Couleurs	<ul style="list-style-type: none"> <li>- <b>Rampe de phares et pare-chocs : couleur cabine</b></li> <li>- <b>Emmarc inférieur, emmarc cabine et aile cir cabine</b></li> <li>- <b>Couleur cabine: H3613BLCK</b></li> <li>- <b>Déflecteur de pavillon aux couleurs de la cabine</b></li> <li>- <b>Couleur des extensions latérales : couleur cabine</b></li> <li>- Couleur châssis gris (standard)</li> </ul>
Intérieur cabine	<ul style="list-style-type: none"> <li>- <b>Siège conducteur: suspension pneum. luxe</b></li> <li>- <b>Banquette bi-place, luxe</b></li> <li>- <b>Accoudoir du siège passager</b></li> <li>- Volant à gauche</li> <li>- Volant Soft Grip, noir</li> <li>- Colonne de direction à réglage mécanique</li> <li>- Ceintures de sécurité noires</li> <li>- Climatisation</li> <li>- Lève-vitres : électriques</li> <li>- Convertisseur 24 V à 12 V, 15 A, 180 W</li> </ul>
Communication et gestion de conduite	<ul style="list-style-type: none"> <li>- <b>Tachygraphe numérique, VDO 1C version G2V2</b></li> <li>- <b>Etalonnage du tachygraphe</b></li> <li>- Préparation pour connecteur FMS</li> <li>- PACCAR Connect</li> <li>- Réglage limiteur de vitesse 85 km/h (vitesse abs.)</li> <li>- DAF Infotainment System : Radio DAB avec ht-parl.</li> <li>- Antennes : AM/FM + GSM + GPS</li> <li>- Régulateur vitesse adaptatif avec FCW et AEBS-3</li> <li>- Assistant pour conduire efficiente</li> </ul>
Sûreté et sécurité	<ul style="list-style-type: none"> <li>- <b>Interrupteur principal manuel</b></li> <li>- Reconnaissance des limites de vitesse</li> <li>- DAF Drowsiness Detection</li> <li>- Alerte de franchissement de ligne</li> <li>- Contrôle de stabilité du véhicule (VSC)</li> <li>- Alarme de recul</li> <li>- Antidémarrage moteur de base</li> <li>- Assistance au démarrage</li> <li>- DAF Side &amp; Turn Assist</li> <li>- Verrouillage antialcoolémie, préparé</li> <li>- Conforme aux réglementations R155 et R156 de l'ONU</li> </ul>

## **XB 290 FA 4X2 Porteur 18T**

Suspension et essieux	<ul style="list-style-type: none"> <li>- <b>Arrière : 11,50 t, pneumatique, SR1132</b></li> <li>- Avant : 7,50 t, parabolique, 152N</li> <li>- Essieu avant 1, 6300 kg, indice charge pneu 148</li> <li>- Essieu arrière 1, 11500 kg, indice charge pneu 145</li> </ul>
Roues et pneumatiques	<ul style="list-style-type: none"> <li>- Essieu(x) avant : 295/80R22.5</li> <li>- Essieu(x) arrière moteurs : 295/80R22.5</li> <li>- Goodyear</li> <li>- Surveillance de la pression des pneus</li> <li>- Jantes acier, gris argenté</li> <li>- Enjoliveurs de roues gris argenté</li> <li>- F1,295/80R22.5GO FMAXS2 154/149 M Steering BCA</li> <li>- R1,295/80R22.5GO FMAXD2 152/148 M Traction CBA</li> <li>- Sans roue de secours</li> </ul>
Chaîne cinématique	<ul style="list-style-type: none"> <li>- <b>Moteur PX-7, 212 kW/287 CV. Badge cabine : 290</b></li> <li>- <b>Boîte de vitesses autom. PowerLine, 8 rapports</b></li> <li>- <b>PowerLine 8 rapports 8AP1200 surmultip., 4,89-0,64</b></li> <li>- Valeurs d'émissions conformes à la norme Euro 6</li> <li>- Arrêt du ralenti moteur, 5 minutes</li> <li>- Rapport pont AR 5.13</li> <li>- ASR</li> </ul>
Equipements de freinage	<ul style="list-style-type: none"> <li>- Frein sur échappement</li> <li>- Commande du frein de stat.</li> </ul>
Châssis	<ul style="list-style-type: none"> <li>- <b>Empattement 6,25 m / porte-à-faux arrière 2,88 m</b></li> <li>- <b>Réservoir à carburant aluminium 340 l</b></li> <li>- <b>Feu arrière avec LED</b></li> <li>- <b>Longeron 270/8,0 mm, sans renfort</b></li> <li>- <b>Supports de bloc optique AR</b></li> <li>- Agencement standard des composants châssis</li> <li>- Unité EAS à droite, échap. à droite vers l'arrière</li> <li>- Coffre batt. gauche, sans supp. roue sec.</li> <li>- Réservoir gauche</li> <li>- Réservoir pour AdBlue® 30 l, côté droit du châssis</li> <li>- Bouchon remplissage sans verr. réservoir AdBlue®</li> <li>- Barre anti-encastrement AV</li> <li>- Dispositif anti-projections</li> </ul>
Equipements d'attelage	<ul style="list-style-type: none"> <li>- Plaque d'identification, utilisation sans remorque</li> <li>- Poutrelle de fermeture</li> </ul>
Superstructures et préparations carrosserie	<ul style="list-style-type: none"> <li>- Conn. (avant cabine) de rég de régime moteur câblé</li> <li>- Connecteur(s) châssis pour équip. auxiliaires</li> <li>- Feux de gabarit latéraux</li> <li>- Config. de série des trous pour fix. de superstr.</li> <li>- Application hayon élévateur</li> </ul>
Alimentation électrique 24 V	<ul style="list-style-type: none"> <li>- Alternateur 80 A, coffre batteries 2x 125 Ah</li> </ul>
PTC et PTR	<ul style="list-style-type: none"> <li>- Poids du châssis, PTC technique 19 000 kg max.</li> <li>- <b>Poids du châssis, PTC administratif 18 000 kg max.</b></li> <li>- Chaîne cinématique, PTR technique égal au PTC</li> </ul>
Conditions d'utilisation	<ul style="list-style-type: none"> <li>- <b>Séparateur d'eau, chauffé</b></li> <li>- <b>Prise d'air haute, arrière cabine</b></li> <li>- Classe d'application 0</li> <li>- Niveau sonore normal</li> <li>- Climat froid</li> </ul>

## **XB 290 FA 4X2 Porteur 18T**

---

Assistance et entretien	<ul style="list-style-type: none"><li>- Température ambiante maximum 38°</li><li>- Warranty Plus-Driveline-3 ans-200 000 km</li><li>- Service ITS</li><li>- Les pièces utilisées pr fabrication incluent SVHC</li></ul>
Livraison du véhicule	<ul style="list-style-type: none"><li>- Homologation réception par type véhicule (WVTA) EU</li><li>- Plaque d'identification Europe (CEE)</li><li>- Immatriculation française</li><li>- Trousse à outils standard</li><li>- Indication de CO2 : 0</li></ul>
Besoins du client	<ul style="list-style-type: none"><li>- Distribution</li><li>- Fourgon</li><li>- <b>Hayon élévateur rétractable (2000 kg)</b></li><li>- <b>Transport général</b></li><li>- Zone de fonctionnement française</li><li>- Normal</li><li>- Législation standard sur les transports</li><li>- Plat (0-3 %)&gt; Vallonné (3-6 %)/Montagneux (7-11 %)</li></ul>

---

Page signature

**XB 290 FA 4X2 Porteur 18T**

---

Quantité.....  
Prix de vente net.....

*Tous les prix hors TVA*

**Approbation**

---

Veuillez marquer votre accord concernant ce calcul en signant ci-dessous:

---

Signature: \_\_\_\_\_ Date: \_\_\_\_\_

Client:

---

Signature: \_\_\_\_\_ Date: \_\_\_\_\_

Chef de Région:

---

DAF Trucks Paris S.A.S.



## DAF MULTISUPPORT

# Plus qu'un simple service d'entretien et de réparation

### Planificateur de services

Grâce aux données connectées de votre véhicule, le planificateur de services DAF établit de manière proactive le planning d'entretien à suivre. Votre distributeur vous contactera directement afin de planifier une visite à l'atelier chaque fois que votre véhicule nécessitera un entretien.



### Notifications client

Nous vous informerons par email des événements donnant lieu à une action sur un camion de votre flotte et nécessitant votre attention. Vous obtiendrez ainsi des informations supplémentaires sur les incidents et sur les performances de vos véhicules, ce afin de maintenir votre flotte en excellent état pour encore plus d'efficacité.



	Care*	Xtra Care	Flex Care	Full Care
Entretien	●	●	●	●
Planificateur de services	●	●	●	●
Contrôles techniques (mines et tachygraphe)	○	○	○	○
Réparations sur la chaîne cinématique	-	●	●	●
Réparations hors chaîne cinématique	-	-	●	●
Réparations en cas d'usure	-	-	●	●
Assistance en cas de panne	-	○	○	●
Uptime Plus	-	-	○	○
Services connectés	-	-	○	○
Notifications client	●	●	●	●
Reporting	○	○	○	○
Autres produits	○	○	○	○

● Inclus    ○ En option

### Couverture nationale et internationale

Augmentez l'efficacité de votre flotte en faisant effectuer l'entretien de votre véhicule par le distributeur le plus proche de votre site d'activité, où que vous soyez.

### Découvrez les avantages par vous-même

- Entretien dans l'atelier le plus proche de votre site d'activité
- Utilisation optimale de votre flotte grâce aux entretiens réalisés par les distributeurs nationaux et étrangers
- Des services transfrontaliers flexibles, sans qu'il soit nécessaire d'ajuster votre contrat DAF MultiSupport



## Garantie DAF - Résumé de la couverture

### CHAÎNE CINÉMATIQUE

#### Moteur

- Pompe d'injection, conduites d'injection de carburant et injecteurs, rampe commune
- Ventilateur (à visocoupleur) et poulies, amortisseur de vibrations
- Bloc moteur embiellé, y compris vilebrequin, bielle, pistons, chemises de cylindre, paliers et pignons de distribution, étanchéité de vilebrequin avant, carter de volant moteur
- Séparateur d'huile, ventilation du carter
- Pompe de liquide de refroidissement, thermostat et boîtier de thermostat
- Soupape d'arrêt de carburant
- Culasse et joint de culasse, y compris soupapes d'admission et d'échappement, arbre à cames et fonctionnement des valves
- Turbocompresseur, collecteurs d'admission et d'échappement, turbo-actionneur
- Pompe d'alimentation en carburant
- Pompe à huile, carter d'huile y compris installation de la jauge et du réservoir, refroidisseur d'huile
- Unité du moteur
- Gestion du moteur de l'unité électronique
- Ralentisseur sur échappement / frein moteur sauf commande externe
- VTG (unité)
- Vitesse de la couronne du démarreur
- Refroidisseur EGR

#### Conduite

- Boîte de vitesses, carter et composants internes, unité de commande électronique de fonctionnement de la boîte de vitesses, cylindre d'embrayage, joint de l'arbre d'entrée de la boîte de vitesses, joint de l'arbre de sortie de la boîte de vitesses
- Synchronisation
- Refroidisseur d'huile intégré
- Ralentisseur / Intarder
- Palier intermédiaire
- Différentiel, support de différentiel, pignons et paliers internes, blocage de différentiel, joint de différentiel

#### Essieux

- Arbre de transmission
- Arbre de roue, corps d'essieu, essieux moteur
- Pignons des moyeux et des moyeux réducteurs

### SANS CHAÎNE CINÉMATIQUE

#### Cabine

- Toutes les pièces de la cabine, extérieures et intérieures, y compris le mécanisme de basculement de la cabine, la pompe de vérin et la suspension de la cabine

#### Circuit électrique

- Tous les composants et connexions électriques du châssis, du moteur et de la cabine
- Capteur de niveau d'huile, capteur de turbo

#### Moteur

- Filtre à carburant
- Alternateur et compresseur
- Suspension
- Circuit de refroidissement, radiateur y compris tuyaux et flexibles, ventilateur (pas à visocoupleur)
- Compresseur d'air
- Pompe de direction y compris flexibles
- Système EAS
- Filtre à particules Euro 5
- Unité DPF Euro 6
- Valve EGR
- Valve BPV

#### Conduite

- Prise de force et pilotage de la prise de force
- Valves et cylindres de commande, tuyaux et flexibles
- Tuyaux de la boîte de vitesses

#### Châssis, direction et suspension

- Pièces associées au châssis, à la direction et à la suspension

#### Essieux

- Corps d'essieu, essieux non moteur
- Paliers d'arbre de roue
- Barre d'accouplement
- Pivot de fusée et douilles
- Came de frein, réglage de frein
- Actionneur de frein à ressort, cylindre de frein de roue

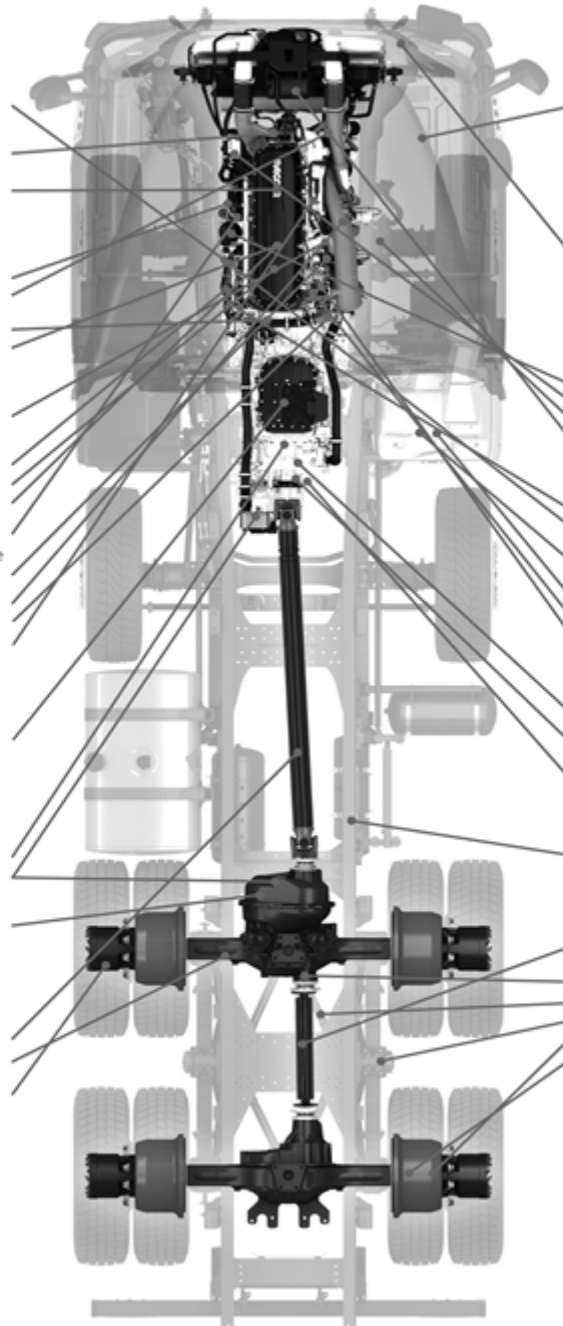

La Garantie DAF couvre uniquement les options du véhicule installées en usine.

Clause de non-responsabilité : ce schéma est fourni à titre de référence uniquement et n'affecte en rien le sens ou l'interprétation de la couverture du Certificat de garantie DAF.

## DAF SERVICES



### DAF MULTISUPPORT

Nos différents contrats de réparation et d'entretien vous permettent de vous concentrer sur votre activité. Vous prévenez ainsi les mauvaises surprises et bénéficiez de la sécurité dont vous avez besoin !



### PACCAR FINANCIAL

PACCAR Financial, la société de financement interne de DAF, est entièrement dédiée à l'industrie du transport et propose des services financiers personnalisés pour les camions neufs ou d'occasion et les remorques.



### PACCAR PARTS

Outre les composants moteur DAF et PACCAR d'origine, PACCAR Parts fournit plus de 60 000 pièces TRP universelles pour toutes les marques de camions et remorques dans toute l'Europe.



### DAF INTERNATIONAL TRUCK SERVICE

Une assistance rapide et professionnelle 24 h/24 quand vous êtes sur la route, où que vous soyez en Europe. Appelez le +31 40 21 43 000 pour entrer directement en contact avec un opérateur ITS.



### DAF DRIVER ACADEMY

Les formations DAF peuvent aider les conducteurs à réduire au maximum leur consommation de carburant et à améliorer leurs performances de conduite en termes de conformité, de sécurité et d'efficacité de transport.



### DISTRIBUTEURS DAF

Les distributeurs DAF ne sont jamais loin. Où que vous soyez en Europe, vous pouvez vous rendre dans l'un des 1000 points de vente et de service DAF. Le distributeur DAF vous donnera des conseils personnalisés et vous fournira des services de qualité.